

## TAGLIA "1" 150NM - DA BANCO PNEUMATICI

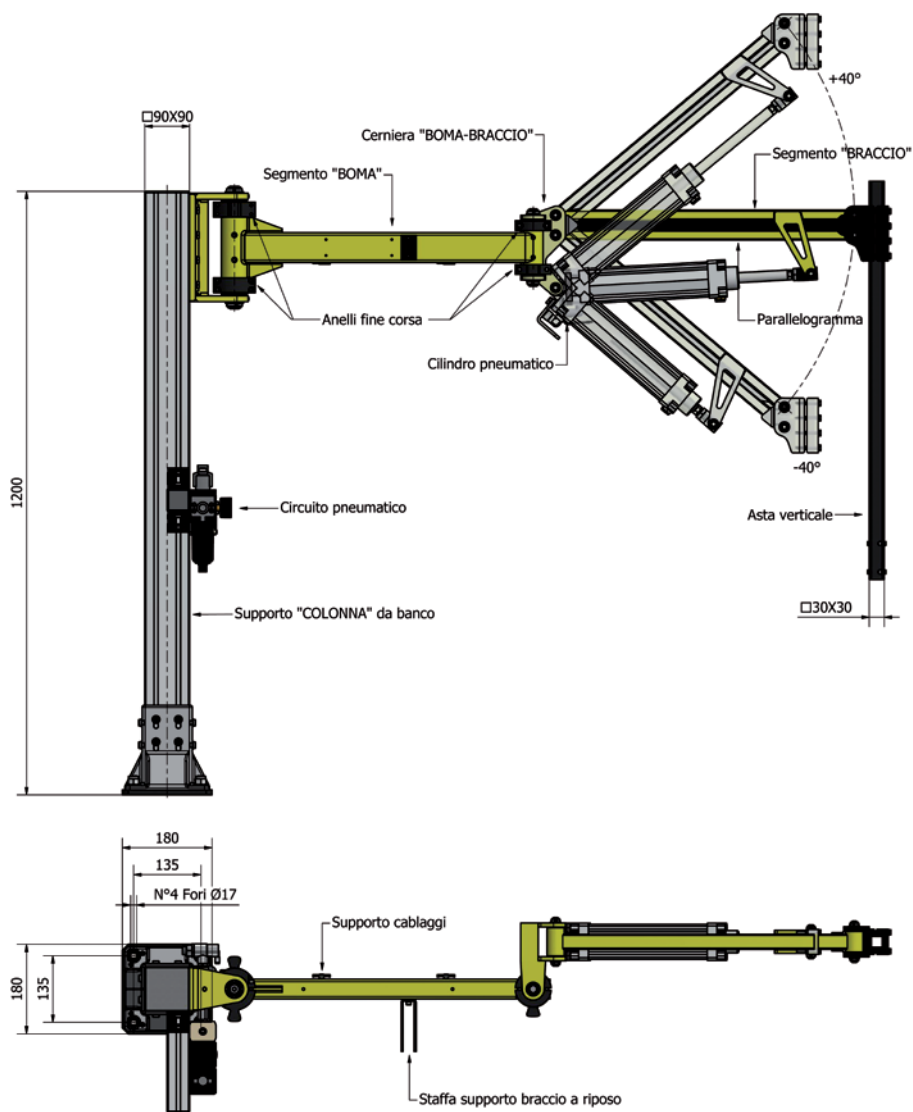

PRESTAZIONI E DIMENSIONI MONOCILINDRICO						
MODELLI	CAPACITÀ DI BILANCIAMENTO					
	2 Bar	3 Bar	4 Bar	5 Bar	6 Bar	7 Bar
S1BP111313000 D1BP111313000	7,5 Kg.	15 Kg.	23 Kg.	32 Kg.	38 Kg.	40 Kg.
S1BP221313000 D1BP221313000	2 Kg.	7 Kg.	12 Kg.	17 Kg.	24 Kg.	29 Kg.
S1BP331313000 D1BP331313000	1 Kg.	5 Kg.	10 Kg.	15 Kg.	22 Kg.	27 Kg.
MODELLI	LUNGHEZZA "BOMA" mm	LUNGHEZZA "BRACCIO" mm	Ø UNITÀ DI BILANCIAMENTO	COPPIA LIMITE Nm	ASTA VERTICALE	CORSA UTILE VERTICALE
S1BP111313000 D1BP111313000	600	600	63	150	30x30	770
S1BP221313000 D1BP221313000	800	800	63	150	30x30	1030
S1BP331313000 D1BP331313000	1000	1000	63	150	30x30	1030

PRESTAZIONI E DIMENSIONI BICILINDRICO						
MODELLI	CAPACITÀ DI BILANCIAMENTO					
	2 Bar	3 Bar	4 Bar	5 Bar	6 Bar	7 Bar
S1BP111323000 D1BP111323000	14 Kg.	30 Kg.	40 Kg.	40 Kg.	40 Kg.	40 Kg.
S1BP221323000 D1BP221323000	4 Kg.	14 Kg.	24 Kg.	34 Kg.	40 Kg.	40 Kg.
S1BP331323000 D1BP331323000	2 Kg.	12 Kg.	22 Kg.	32 Kg.	40 Kg.	40 Kg.
MODELLI	LUNGHEZZA "BOMA" mm	LUNGHEZZA "BRACCIO" mm	Ø UNITÀ DI BILANCIAMENTO	COPPIA LIMITE Nm	ASTA VERTICALE	CORSA UTILE VERTICALE
S1BP111323000 D1BP111323000	600	600	63	150	30x30	770
S1BP221323000 D1BP221323000	800	800	63	150	30x30	1030
S1BP331323000 D1BP331323000	1000	1000	63	150	30x30	1030



## Planimetria Braccio SX

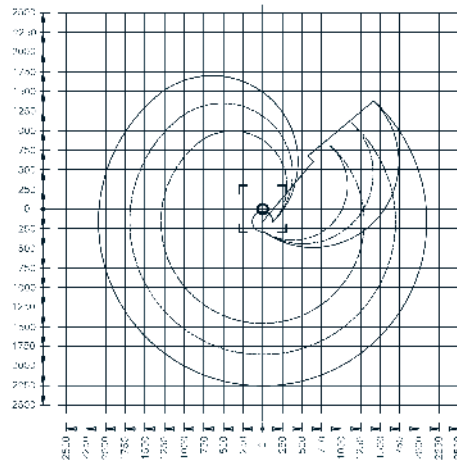

- Boma L-600 Braccio L-600
- · - · - · Boma L-800 Braccio L-800
- Boma L-1000 Braccio L-1000

## Planimetria Braccio D X

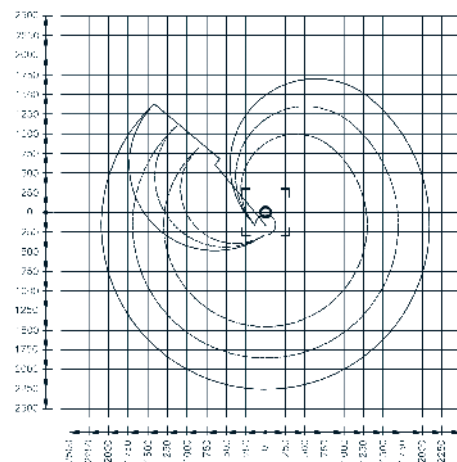

### Accessori disponibili

Fissaggio a banco (standard)	S1FP... D1FP...	Polso girevole verticale	PGV300000 PGV300003
Fissaggio a pavimento	S1PP... D1PP...	Polso girevole orizzontale	PGO310000
Asta verticale fornita con il braccio. Comunicare la lunghezza al momento dell'acquisto.	A13000000 A23000000	Polso asse corpo utensile girevole	PAO310000
Freno pneumatico asse verticale	F13P09000	Morsetto supporto utensile	MSO310000
Freno pneumatico di rotazione braccio	G10P09000	Staffa supporto utensile	SSO310000
Polso fisso verticale	PFV300000 PFV300003	Polso verticale-orizzontale orientabile	PPO310000
		Staffa supporto encoder	E11000000 E12000000

Per le prestazioni dei singoli accessori consultare la sezione dedicata.