

GIREVOLI 24 LOCK ORIZZONTALI MANUALI

Questo tipo di polso normalmente vincolato permette all'asse perpendicolare al corpo utensile di essere svincolato, tramite l'apposito comando manuale posto sul retro del polso, il quale permette la rotazione a 360° con un grado d'innesto di 15°.

N.B. Quando l'asse d'avvitatura risulta essere parallelo a quello di rotazione del polso, un sensore induttivo elettrico di sicurezza inibisce l'avviamento dell'utensile in caso d'innesto non avvenuto.

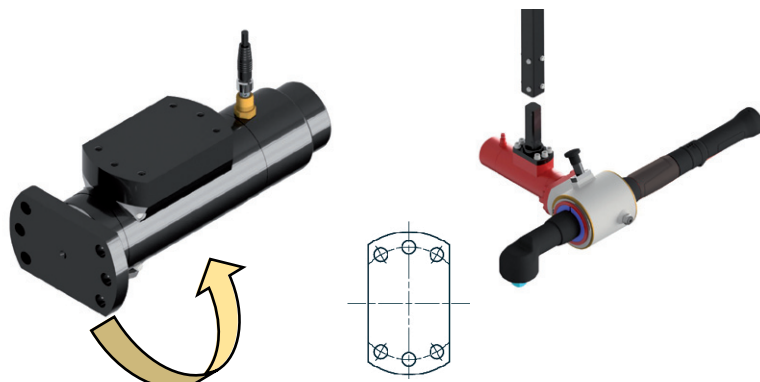

6 Fori

MODELLO POLSO	COPPIA LIMITE	SENSORE INDUTTIVO	ACCESSORIO DISPONIBILE PER BRACCIO	NUMERO FORI FLANGIA	ASTA VERTICALE	PESO
	Nm					
PLO310000	150	NO	1	6	30X30	5
PLO311000	150	SI	1	6	30X30	5
PLO411000	500	NO	2-3	6	40X40	5
PLO411000	500	SI	2-3	6	40X40	5
PLO511000	1000	NO	3-5	6	50X50	8,5
PLO511000	1000	SI	3-5	6	50X50	8,5

ASSE CORPO UTENSILE GIREVOLE

Questo tipo di polso viene impiegato esclusivamente per utensili ad angolo per creare uno svincolo sull'asse corpo utensile che gli permette di ruotare con l'angolazione desiderata da comunicare al momento dell'acquisto.

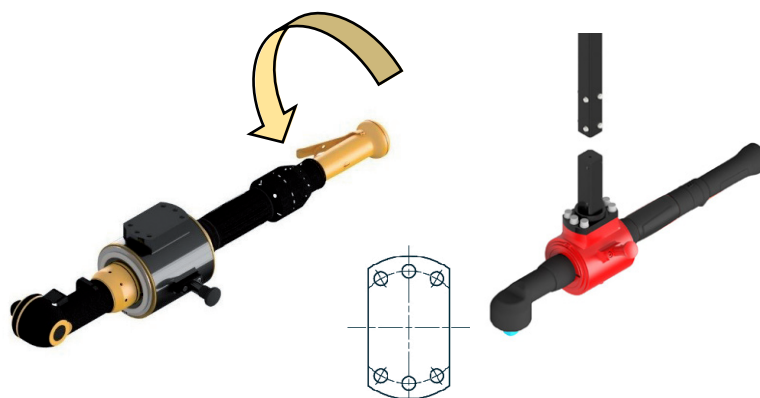

6 Fori

MODELLO POLSO	COPPIA LIMITE	ACCESSORIO DISPONIBILE PER BRACCIO	NUMERO FORI FLANGIA	ASTA VERTICALE	PESO
	Nm				
PAO310000	150	1	6	30X30	*
PAO410000	500	2-3	6	40X40	*
PAO510000	1000	3-5	6	50X50	*
PAO610000	2000	5	6	60X60	*

* Il peso varia a seconda delle dimensioni dell'utensile da utilizzare.